



**studio** XPS™

GUÍA DE CONFIGURACIÓN

Modelo PP17S

## Notas, avisos, y precauciones

-  **NOTA:** Una NOTA proporciona información importante que le ayuda a utilizar su equipo de la mejor manera posible.
-  **AVISO:** Un AVISO indica la posibilidad de daños al hardware o pérdida de datos y le explica cómo evitar el problema.
-  **PRECAUCIÓN:** Un mensaje de PRECAUCIÓN indica el riesgo de daños materiales, lesiones o incluso la muerte.

---

**La información contenida en este documento puede modificarse sin previo aviso.**

© 2008-2009 Dell Inc. Todos los derechos reservados.

Queda estrictamente prohibida la reproducción de estos materiales del modo que sea sin el consentimiento por escrito de Dell Inc.

Marcas comerciales utilizadas en este texto: *Dell*, el logotipo de *DELL*, *XPS* y *DellConnect* son marcas comerciales de Dell Inc.; *Intel* es una marca comercial registrada y *Core* es una marca comercial de Intel Corporation en los Estados Unidos y otros países; *Microsoft*, *Windows*, *Windows Vista* y el logotipo del botón de inicio de *Windows Vista* son marcas comerciales o marcas comerciales registradas de Microsoft Corporation en los Estados Unidos y/u otros países. *Blu-ray Disc* es una marca comercial de Blu-ray Disc Association; *Bluetooth* es una marca comercial registrada propiedad de Bluetooth SIG, Inc. y Dell la usa con licencia.

Otras marcas y otros nombres comerciales pueden utilizarse en este documento para hacer referencia a las entidades que los poseen o a sus productos. Dell Inc. renuncia a cualquier interés sobre la propiedad de marcas y nombres comerciales que no sean los suyos.

# Contenido

<b>Configuración del portátil Studio XPS™ . . . . .</b>	<b>5</b>	Funciones del lado izquierdo . . . . .	20
Antes de configurar su equipo . . . . .	5	Funciones de la pantalla . . . . .	22
Conectar el adaptador de CA . . . . .	6	Controles multimedia, de conexión inalámbrica y de energía . . . . .	23
Comprobar el control inalámbrico . . . . .	7	Funciones de la base y el teclado del equipo . . . . .	24
Conecte el cable de red (opcional) . . . . .	8	Característica opcional de procesador de gráficos . . . . .	26
Pulsar el control de encendido . . . . .	9	Características de software . . . . .	26
Configuración de Windows Vista® . . . . .	10	<b>Solución de problemas . . . . .</b>	<b>29</b>
Conexión a Internet (opcional) . . . . .	10	Problemas de red . . . . .	29
Configuración de las conexiones de audio 5.1 . . . . .	12	Problemas con la alimentación . . . . .	30
Extracción y colocación de la batería . . . . .	13	Problemas con la memoria . . . . .	31
<b>Uso del Studio XPS™ . . . . .</b>	<b>14</b>	Bloqueos y problemas con el software . . . . .	31
Indicadores luminosos de estado del dispositivo . . . . .	14		
Funciones del lado derecho . . . . .	16		

<b>Uso de las herramientas de soporte . . . . .</b>	<b>33</b>	Devolución de productos para su reparación en garantía o para su abono . . . . .	46
Centro de soporte técnico de Dell . . . . .	33	Antes de llamar . . . . .	47
Mensajes del sistema . . . . .	34	Cómo ponerse en contacto con Dell . . . . .	48
Solucionador de problemas de hardware . . . . .	36	<b>Localización de más información y Recursos. . . . .</b>	<b>50</b>
Dell Diagnostics . . . . .	37	<b>Especificaciones básicas . . . . .</b>	<b>52</b>
<b>Opciones de Restaurar el sistema . . . . .</b>	<b>38</b>	<b>Índice. . . . .</b>	<b>61</b>
Restaurar el sistema . . . . .	38		
Factory Image Restore de Dell . . . . .	40		
Reinstalación del sistema operativo . . . . .	41		
<b>Obtención de ayuda . . . . .</b>	<b>43</b>		
Servicio al cliente y asistencia técnica. . . . .	44		
DellConnect™ . . . . .	44		
Servicios en línea . . . . .	44		
Servicio AutoTech . . . . .	45		
Información sobre productos . . . . .	46		

# Configuración del portátil Studio XPS™

Esta sección ofrece información para ayudar a configurar el Studio XPS 1340, así como para conectar los periféricos.

## Antes de configurar su equipo

Al situar el equipo, asegúrese de que deja un acceso fácil a la fuente de alimentación, una ventilación adecuada y que lo coloca sobre una superficie nivelada.

Las restricciones del flujo de aire alrededor del equipo pueden hacer que se sobrecaliente. Para evitarlo, asegúrese de que deja al menos 10,2 cm (4 pulgadas) por la parte de atrás del equipo y un mínimo de 5,1 cm (2 pulgadas) por el resto de los lados. Nunca debe poner el equipo en un espacio cerrado, como un armario o un cajón, cuando esté encendido.

➡ **AVISO:** Colocar o apilar objetos pesados o cortantes sobre el equipo puede dañarlo de forma permanente.



## Conectar el adaptador de CA

Conecte el adaptador de CA al equipo y enchúfelo a la corriente o al protector contra sobretensiones.



**PRECAUCIÓN:** El adaptador de CA funciona con tomas de alimentación de todo el mundo. No obstante, los conectores de alimentación y los enchufes múltiples varían de un país a otro. El uso de un cable incompatible o la conexión incorrecta del cable al enchufe múltiple o a la toma eléctrica puede dañar el equipo o provocar un incendio.



### Comprobar el control inalámbrico

Para activar la conexión inalámbrica, con el equipo encendido, toque ligeramente el símbolo de conexión inalámbrica  situado en la cubierta del control central.

Este control le permite apagar rápidamente todas las comunicaciones de radio (Bluetooth®, WiFi y WWAN), como cuando se le pide que desactive todas las conexiones inalámbricas por radio en un vuelo. Si toca ligeramente este control una vez, desconectará todas las comunicaciones de radio inalámbricas. Si vuelve a tocar este control otra vez, devolverá las comunicaciones de radio inalámbricas al estado que tenían antes de desconectarlas.



## Conecte el cable de red (opcional)

Para usar una conexión de red por cable, enchufe el cable de red.

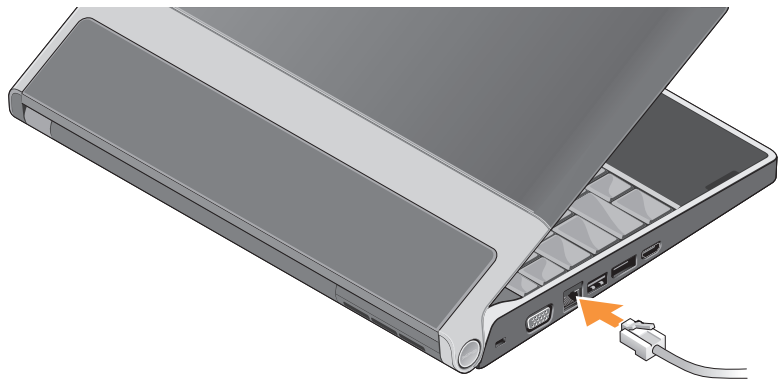



## Pulsar el control de encendido



## Configuración de Windows Vista®

Su equipo está previamente configurado con Windows Vista. Para instalar Windows Vista por primera vez, siga las instrucciones que se muestran en pantalla. Estos pasos son obligatorios y pueden llevarle hasta 15 minutos. Las pantallas le llevarán a través de diversos procedimientos, incluyendo la aceptación de los acuerdos de licencia, preferencias de instalación y configuración de una conexión de Internet.

➔ **AVISO:** No interrumpa el proceso de instalación del sistema operativo. De hacerlo puede inutilizar el equipo.

## Conexión a Internet (opcional)

 **NOTA:** Los ISP (Proveedores de servicios de Internet) y sus ofertas varían según el país.

Para conectarse a Internet, se necesita un módem externo o una conexión de red y un proveedor de servicios de Internet (ISP).

 **NOTA:** Si en el pedido original no se encuentra un módem USB, puede comprarlo en el sitio Web de Dell en [www.dell.com](http://www.dell.com).

### Configuración de una conexión de Internet por cable

Si utiliza una conexión telefónica, enchufe una línea telefónica al conector del módem USB externo (opcional) y a la toma de teléfono de la pared antes de configurar la conexión a Internet. Si usa una conexión por módem DSL o cable/satélite, póngase en contacto con su ISP o con el servicio de telefonía móvil para obtener instrucciones. Asimismo, consulte “Configuración de la conexión a Internet” en la página 11.

### Configuración de una conexión inalámbrica

Consulte la documentación del equipo o del enrutador para obtener más información sobre cómo configurar y utilizar la red inalámbrica.

Antes de poder usar la conexión de Internet inalámbrica es necesario conectar el enrutador inalámbrico.

Para establecer conexión usando un enrutador inalámbrico:

1. Guarde y cierre los archivos abiertos y salga de todos los programas activos.
2. Haga clic en **Inicio**  → **Conectar a**.
3. Siga las instrucciones de la pantalla para realizar la configuración.

### Configuración de la conexión a Internet

Para configurar una conexión a Internet con un acceso directo al ISP en el escritorio:

1. Guarde y cierre los archivos abiertos y salga de todos los programas activos.

2. Haga doble clic en el icono ISP en el escritorio de Microsoft® Windows®.
3. Siga las instrucciones de la pantalla para realizar la configuración.

Si no tiene un icono ISP en el escritorio o si desea configurar una conexión a Internet con un ISP diferente, lleve a cabo los pasos que se indican la siguiente sección.

 **NOTA:** Si no puede conectarse a Internet pero anteriormente sí podía conectarse, es posible que el ISP haya interrumpido el servicio. Póngase en contacto con el ISP para comprobar el estado del servicio o intente conectar más tarde.

 **NOTA:** Tenga preparada la información del ISP. Si no tiene un ISP, el asistente **Conectarse a Internet** puede servirle de ayuda para conseguir uno.

1. Guarde y cierre los archivos abiertos y salga de todos los programas activos.
2. Haga clic en **Inicio**  → **Panel de control**.

3. En **Red e Internet**, haga clic en **Conectarse a Internet**.  
Aparecerá la ventana **Conectarse a Internet**.
  4. Seleccione **Broadband (PPPoE)** (Banda ancha [PPPoE]) o **Dial-up** (Acceso telefónico), dependiendo de cómo desee conectarse:
    - a. Elija **Broadband** (Banda ancha) si va a usar una conexión DSL, módem por satélite, módem de TV por cable o tecnología inalámbrica.
    - b. Elija **Acceso telefónico** si va a usar un módem de acceso telefónico o RDSI.
-  **NOTA:** Si no sabe qué tipo de conexión seleccionar, póngase en contacto con su ISP.
5. Siga las instrucciones de la pantalla y utilice la información de configuración facilitada por el ISP para completar el proceso de configuración.

## Configuración de las conexiones de audio 5.1

Para configurar las conexiones de audio 5.1:

Haga clic en **Inicio**  → **Panel de control** (Control Panel) → **Opciones adicionales**. Ejecute **Panel de control de audio IDT**. En la ficha **Conectores**, hay tres iconos de conectores. Siga las instrucciones para terminar la configuración.

1. Haga clic en el icono del micrófono y seleccione **Dispositivo: altavoces posteriores** y enchufe el cable del altavoz posterior en el conector de entrada de audio/micrófono.
2. Haga clic en el icono del auricular del medio y seleccione **Dispositivo: altavoz central/LFE** y enchufe el cable del altavoz central/woofer en el conector de salida de audio/auriculares del medio.
3. Haga clic en el icono del auricular de la derecha y seleccione **Dispositivo: altavoz frontal** y enchufe el cable del altavoz frontal en el conector de salida de audio/auriculares de la derecha.

## Extracción y colocación de la batería

 **PRECAUCIÓN:** El uso de baterías incompatibles puede aumentar el riesgo de incendio o explosión. Este equipo sólo debe usarse con baterías compradas a Dell. No utilice baterías de otros equipos.

 **PRECAUCIÓN:** Antes de extraer la batería, apague el equipo y quite los cables externos (incluyendo el adaptador de CA).

Para extraer la batería:

1. Apague el equipo y dele la vuelta.
2. Deslice el pasador de liberación a la posición de desbloqueo.
3. Saque la batería.

Para volver a colocar la batería, deslízcela en el compartimento hasta que encaje.

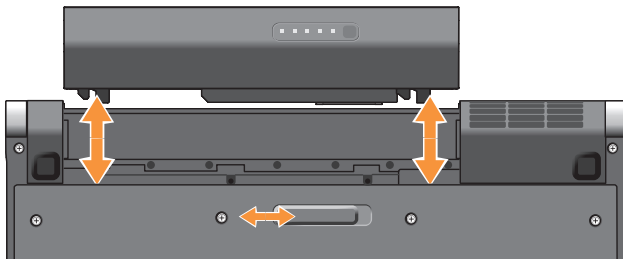



# Uso del Studio XPS™

Su equipo tiene indicadores, controles, botones y funciones que facilitan información con un solo vistazo y accesos directos que ahorran tiempo para las tareas comunes.



## Indicadores luminosos de estado del dispositivo



- 1  **Indicador de actividad del disco duro:** se ilumina cuando el equipo lee o escribe datos. Una luz parpadeante indica actividad en el disco duro.
- ➔ **AVISO:** Para evitar que se produzcan pérdidas de datos, no apague nunca el equipo si el indicador de actividad del disco duro está parpadeando.

- 2  **Indicador de estado Bluetooth® (opcional):** se enciende cuando se activa la tecnología inalámbrica Bluetooth.
-  **NOTA:** La tarjeta con tecnología inalámbrica Bluetooth es una característica opcional.

Para desactivar la conexión inalámbrica Bluetooth, toque ligeramente el control de conexión inalámbrica  o haga clic con el botón derecho del ratón en el icono Bluetooth del área de notificación de la barra de tareas y haga clic en **Disable Bluetooth Radio** (Desactivar radio Bluetooth).

- 3  **Indicador de estado WiFi:** se enciende cuando la conexión de red inalámbrica está activada.
- Utilice el control inalámbrico para encender o apagar con rapidez la comunicación inalámbrica.
- 4  **Indicador de estado WWAN:** se enciende cuando la WWAN está activada.

## Funciones del lado derecho

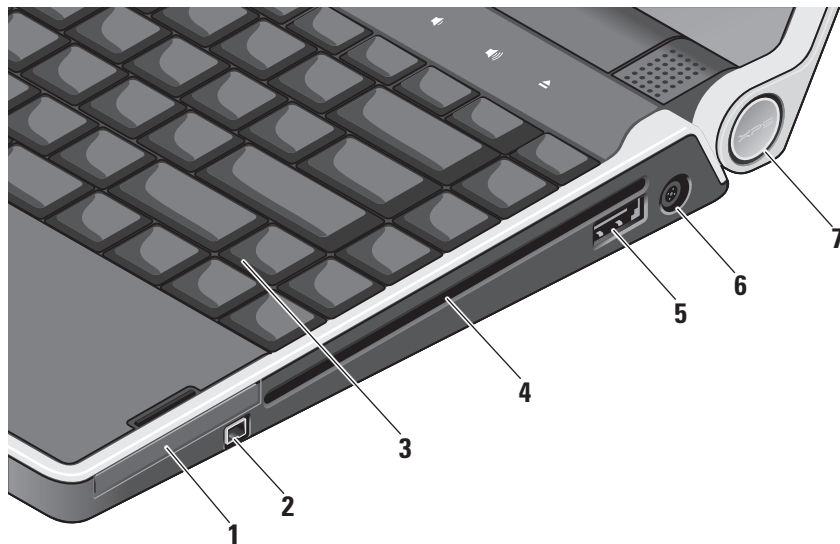



- 1 **EC** **Ranura para ExpressCard:** admite una ExpressCard.
- 2 **1394** **Conector IEEE 1394:** conecta dispositivos multimedia en serie de alta velocidad, como videocámaras digitales.
- 3 **Teclado retroiluminado:** el teclado retroiluminado proporciona visibilidad en entornos oscuros iluminando los caracteres de todas las teclas. Para obtener más información, consulte la *Guía tecnológica de Dell*.

- 4 **Unidad óptica:** reproduce, lee o escribe CD y DVD de forma y tamaño estándar (12 cm). Cuando introduzca discos, asegúrese de que el lado impreso o escrito está hacia arriba.

⚠ **AVISO:** No utilice discos con formas o tamaños que no sean estándar (incluyendo mini CD o mini DVD) puesto que dañará la unidad.

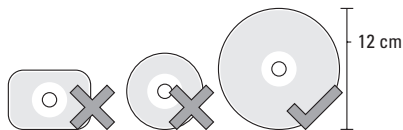



**5 Conector combinado eSATA/USB con**

**PowerShare:** conecta a dispositivos de almacenamiento compatibles con eSATA (como unidades de disco duro externo o unidades ópticas) o dispositivos USB (como un ratón, un teclado, una impresora, una unidad externa o un reproductor MP3). Este conector puede usarse para cargar dispositivos USB cuando el equipo esté encendido/apagado o en estado de espera. Esta función podría no funcionar con ciertos dispositivos externos cuando el equipo está apagado o en estado de espera, incluso si son compatibles con la especificación del USB. En tales casos, encienda el equipo para cargar el dispositivo.



**NOTA:** Si el equipo se apaga o está en estado de espera mientras el dispositivo USB está cargando, desenchufe el dispositivo y enchúfelo de nuevo para continuar la carga.



**NOTA:** El USB PowerShare se apagará automáticamente cuando quede sólo el 10% del total de la batería.



**6 Conector del adaptador de CA:**

conecta al adaptador de CA que alimenta el equipo y carga la batería.

**7 Indicador luminoso de encendido:** se ilumina cuando el sistema está encendido. Las diferentes luces indican lo siguiente:

*Batería encendida:*

- Blanco fijo: el sistema está funcionando con la batería
- Amarillo fijo: batería baja
- Amarillo parpadeante: batería muy baja
- Blanco parpadeante: el equipo está en modo de espera

*Adaptador de CA encendido:*

- Blanco fijo: el sistema está encendido y la batería está cargada
- Blanco parpadeante: el equipo está en modo de espera

### Uso de la Unidad de disco óptico

➡ **AVISO:** No utilice discos con formas o tamaños que no sean estándar (incluyendo mini CD o mini DVD) puesto que dañará la unidad.

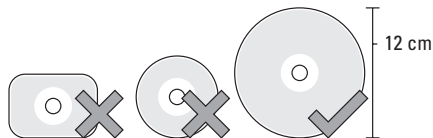

✍ **NOTA:** No mueva el equipo mientras esté reproduciendo o grabando CD o DVD.

Coloque el disco en el centro de la ranura con la etiqueta mirando hacia arriba y empújelo suavemente hacia adentro. La unidad tirará automáticamente de él y empezará a leer el contenido.



Para expulsar un disco de la unidad, toque ligeramente el control de expulsión . El control parpadeará para confirmar unos segundos antes de expulsar el disco.

## Funciones del lado izquierdo

 **NOTA:** No conecte dispositivos al conector DisplayPort y al conector HDMI al mismo tiempo.

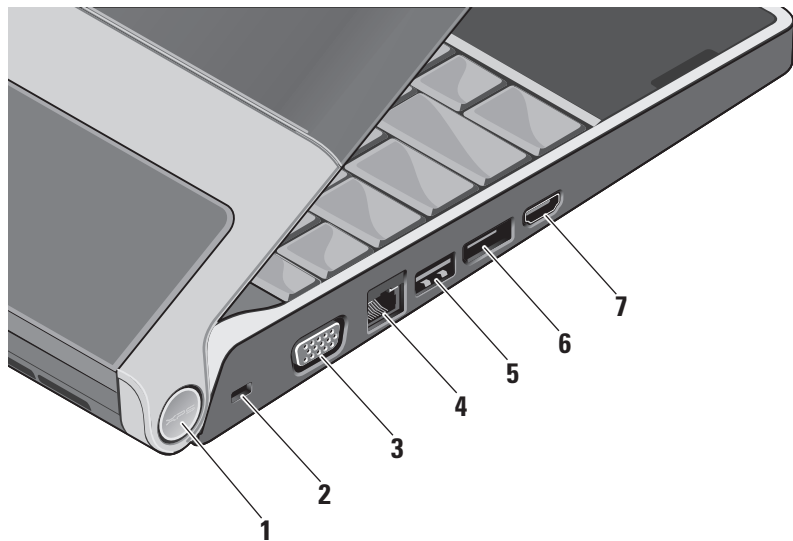

- 1 Indicador luminoso de encendido:** se ilumina cuando el sistema está encendido. Las diferentes luces indican lo siguiente:

*Batería encendida:*

- Blanco fijo: el sistema está funcionando con la batería
- Amarillo fijo: batería baja
- Amarillo parpadeante: batería muy baja
- Blanco parpadeante: el equipo está en modo de espera

*Adaptador de CA encendido:*

- Blanco fijo: el sistema está encendido y la batería está cargada
- Blanco parpadeante: el equipo está en modo de espera

- 2 Ranura para cable de seguridad:** sujeta dispositivos comerciales antirrobo al equipo.

 **NOTA:** Antes de comprar un dispositivo antirrobo, asegúrese de que encajará en la ranura del cable de seguridad del equipo.

- 3**  **Conector VGA:** conecta un monitor o proyector.

- 4**  **Conector de red:** si usa una señal de red por cable, conecta el equipo a la red o a un dispositivo de banda ancha.

- 5**  **Conector USB 2.0:** conecta dispositivos USB, como ratones, teclados, impresoras, unidades externas o reproductores MP3.

- 6**  **Conector DisplayPort:** conector estándar de interfaz digital que admite monitores y proyectores DisplayPort externos.

- 7**  **Conector HDMI:** conecta a un TV tanto para señales de audio 5.1 como de vídeo. Este conector no puede usarse como puerto de entrada para HDMI.

 **NOTA:** Cuando se usa con un monitor, sólo se puede leer la señal de vídeo.

## Funciones de la pantalla

El panel de la pantalla contiene una cámara opcional con micrófonos dobles de matriz digital.

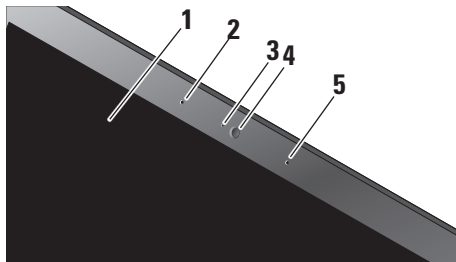











- 1 Pantalla:** la pantalla puede variar en función de las selecciones hechas al comprar el equipo. Para obtener más información sobre las pantallas, consulte la *Guía tecnológica de Dell*.
- 2 Micrófono en línea digital izquierdo:** se combina con el derecho para ofrecer un sonido de alta calidad para las videoconferencias y la grabación de voz.

- 3 Indicador de actividad de la cámara:** luz que indica que la cámara está encendida o apagada.
- 4 Cámara:** cámara incorporada para la captura de vídeo, conferencias y charlas. Las cámaras utilizan software de reconocimiento facial avanzado para proteger su equipo. Este software de reconocimiento facial aprende y reconoce la cara cada vez que se inicia sesión en el equipo, minimizando así la necesidad de iniciar sesión manualmente mediante contraseñas. Para obtener más información, haga clic en **Inicio**  → **Programas** → **FastAccess Facial Recognition**.
- 5 Micrófono en línea digital derecho:** se combina con el izquierdo para ofrecer un sonido de alta calidad para las videoconferencias y la grabación de voz.

## Controles multimedia, de conexión inalámbrica y de energía

Para usar los controles multimedia, de conexión inalámbrica y de energía, toque ligeramente el icono. El icono de control brillará durante 2 segundos para confirmar la selección y se desvanecerá.



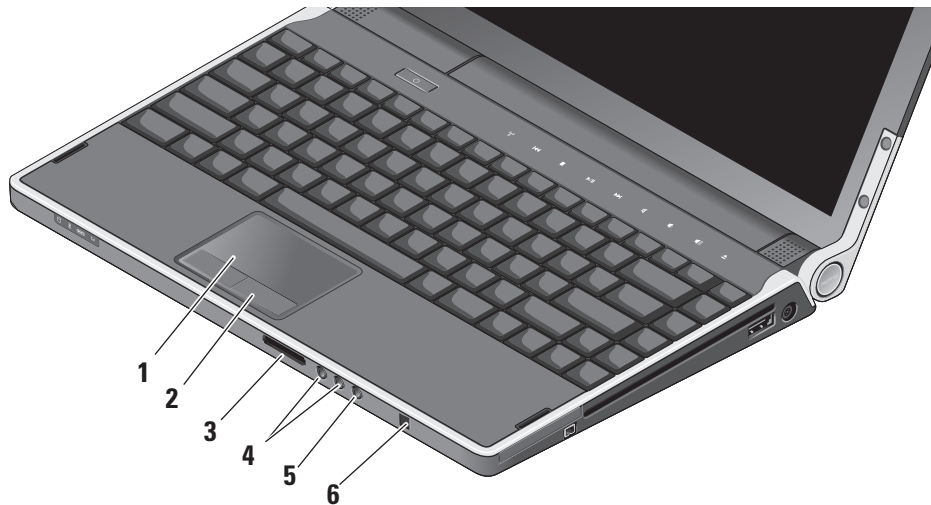

- |   |  |   |   |
|---|--|---|---|
|  | Encender o salir del estado de reposo      |  | Reproducir la pista o capítulo siguientes |
|  | Activar/desactivar la conexión inalámbrica |  | Silenciar el volumen                      |
|  | Reproducir la pista o capítulo anteriores  |  | Bajar el volumen                          |
|  | Detener                                    |  | Subir el volumen                          |
|  | Reproducir o hacer una pausa               |  | Expulsar disco                            |

## Funciones de la base y el teclado del equipo





- 1 Ratón táctil:** ofrece las funciones de un ratón normal para mover el cursor, arrastrar o mover elementos y hacer clic con el botón izquierdo, tocando la superficie. Admite desplazamiento circular y zoom.
- 2 Botones del ratón táctil (2):** ofrecen las funciones de hacer clic con el botón derecho y el botón izquierdo de un ratón normal.
- 3** SD/MMC - MS/Pro - xD  
**Lector de tarjetas de memoria multimedia 8 en 1:** ofrece una manera cómoda y rápida de ver y compartir fotos digitales, música y vídeos almacenados en las siguientes tarjetas de memoria multimedia:
  - Tarjeta de memoria Secure Digital (SD)
  - Tarjeta Secure Digital Input Output (SDIO)
  - Multi Media Card (MMC)
  - Memory Stick
  - Memory Stick PRO
  - Tarjeta xD-Picture
  - SD de alta velocidad
  - SD de alta densidad
- 4**  **Conectores de salida de audio/auriculares (2):** conecta uno o dos pares de auriculares o envía audio a una altavoz alimentado o sistema de sonido. La señal de audio es la misma para ambos conectores.
- 5**  **Conector de entrada de audio/micrófono:** Conecta un micrófono o señal de entrada para su uso con programas de audio.
- 6 IR de consumo:** sensor de infrarrojos para el mando a distancia de viaje opcional de Dell.

**Configuración de brillo del teclado retroiluminado/ratón táctil:** pulse <Fn><←> tecla de flecha a la derecha para alternar entre los tres estados de iluminación (en el orden dado).

Los estados de iluminación son:

- Brillo total de teclado y ratón táctil.
- Sin iluminación.
- Brillo medio de teclado y ratón táctil.

### **Configuración de desplazamiento circular y zoom**

Para cambiar la configuración de desplazamiento circular y zoom, haga doble clic en el icono del ratón táctil de Dell en el lado derecho de la barra de tareas.

En la ficha Desplazamiento, active o desactive el desplazamiento o el desplazamiento circular, elija la anchura de la zona de desplazamiento y la velocidad de desplazamiento.

En la ficha Gestos, active o desactive el zoom de un dedo (acercar y alejar moviendo el dedo arriba o abajo) o el zoom de presión (acercar y alejar alejando los dos dedos o juntándolos).

## **Característica opcional de procesador de gráficos**

Su equipo presenta la revolucionaria tecnología Hybrid SLI. Hybrid SLI permite que el procesador central y el de gráficos trabajen juntos y mejoren el rendimiento de los gráficos.

## **Características de software**

 **NOTA:** Para obtener más información sobre las funciones descritas en esta sección, consulte la *Guía tecnológica de Dell* en el disco duro o en el sitio Web de la asistencia de Dell en **support.dell.com**.

### **Productividad y comunicación**

Puede usar el equipo para crear presentaciones, folletos, tarjetas de felicitación y hojas de cálculo. También puede editar y ver fotografías e imágenes. Compruebe el pedido de compra para ver el software que el equipo tiene instalado.

Después de conectarse a Internet, podrá acceder a sitios Web, configurar cuentas de correo electrónico, cargar y descargar películas, etc.

## Entretenimiento y multimedia

Puede usar el equipo para ver vídeos, jugar, crear sus propios CD/DVD, escuchar música y estaciones de radio en Internet. La unidad de discos ópticos puede admitir varios formatos multimedia, incluyendo CD y DVD.

Puede descargar o copiar archivos de imágenes y de vídeo de dispositivos portátiles, como cámaras digitales y teléfonos móviles. Las aplicaciones de software opcionales le permiten organizar y crear archivos de música y vídeo que se pueden grabar en disco, guardarse en dispositivos portátiles como reproductores MP3 y dispositivos de entretenimiento manuales, o reproducirse y verse directamente en un TV, proyector o equipo de cine en casa conectado.

## Personalización del escritorio

Puede personalizar el escritorio para cambiar la apariencia, resolución, fondo, protector de pantalla, etc, accediendo a la ventana.

## Personalizar apariencia y sonidos.

Para acceder a la ventana de propiedades de la pantalla:

1. Haga clic con el botón derecho del ratón en el escritorio.
2. Haga clic en **Personalizar**, para abrir la ventana **Personalizar apariencia y sonidos** y ver más información sobre las opciones de personalización.

## Personalización de la configuración de la energía

Puede usar las opciones de energía del sistema operativo para realizar la configuración de energía del equipo. Microsoft® Windows Vista® ofrece tres opciones predeterminadas:

- **Equilibrado:** esta opción ofrece rendimiento completo cuando lo necesita y ahorra energía durante los períodos de inactividad.
- **Ahorro de energía:** esta opción ahorra energía reduciendo el rendimiento del sistema para maximizar la duración del equipo y reduciendo la cantidad de energía consumida por el equipo a lo largo de su vida.

- **Alto rendimiento:** esta opción proporciona el nivel más alto de rendimiento del sistema del equipo adaptando la velocidad del procesador a la actividad y maximizando el rendimiento del sistema.

### Copia de seguridad de los datos

Se recomienda hacer periódicamente copias de seguridad de los archivos y carpetas del equipo. Para hacer la copia de seguridad:

1. Haga clic en **Inicio**  → **Panel de control** → **Sistema y mantenimiento** → **Centro de bienvenida** → **Transferir archivos y configuraciones**.
2. Haga clic en **Back up files** (Copia de seguridad de archivos) o **Back up computer** (Copia de seguridad del equipo).
3. Haga clic en el cuadro de diálogo **Continue on Your User Account Control** (Continuar con el control de su cuenta de usuario) y siga las instrucciones del asistente para la copia de seguridad de archivos.

# Solución de problemas

Esta sección ofrece información sobre la solución de problemas del equipo. Si no puede resolver el problema usando las siguientes indicaciones, consulte “Uso de las herramientas de soporte” en la página 33 o “Cómo ponerse en contacto con Dell” en la página 48.

 **PRECAUCIÓN:** Solo puede quitar la cubierta del equipo el personal debidamente preparado. Consulte el *Manual de servicio* en el sitio Web de la asistencia de Dell en **support.dell.com** para ver instrucciones avanzadas sobre reparación y solución de problemas.

## Problemas de red

### Conexiones inalámbricas

#### Si se pierde la conexión de red inalámbrica

- Es posible que el control de conexión inalámbrica haya sido pulsado inadvertidamente, desactivando así las

conexiones inalámbricas. Para activar la conexión inalámbrica, con el equipo encendido, toque ligeramente el control de conexión inalámbrica  situado en la cubierta del control central. Puede gestionar la LAN inalámbrica usando *Intel PROSet* en su barra de tareas. También puede usar las *Conexiones de red inalámbrica de Windows*, accediendo al Panel de control, para administrar la LAN inalámbrica.

- Puede haber interferencias bloqueando o interrumpiendo la conexión inalámbrica. Trate de acercarse al equipo al enrutador inalámbrico.

### Conexiones por cable

#### Si se pierde la conexión de red por cable

- Puede que el cable se haya soltado o dañado.
- Verifique que los dos extremos del cable de red están conectados. Pruebe con otro cable de red, si dispone de él.

## Solución de problemas

El indicador luminoso de integridad de la conexión del conector de red le permite verificar que la conexión está funcionando y proporciona información sobre el estado:

- Luz verde: existe una conexión correcta entre una red a 10 Mbps y el equipo.
- Luz naranja: existe una conexión correcta entre una red a 100 Mbps y el equipo.
- Luz amarilla: existe una conexión correcta entre una red a 1000 Mbps y el equipo.
- Luz apagada: el equipo no detecta ninguna conexión física a la red.

 **NOTA:** El indicador luminoso de integridad de la conexión del conector de red sólo es para la conexión por cable. No facilita el estado de las conexiones inalámbricas.

## Problemas con la alimentación

**Si el indicador luminoso de encendido está apagado:** el equipo está apagado o no recibe corriente.

- Retire el adaptador de CA e intente encender el equipo con la batería.
- Retire la batería e intente encender el equipo con el adaptador de CA.
- Compruebe los dos extremos de las conexiones del cable del adaptador de CA. Asegúrese de que la luz del adaptador de CA está encendida. Si no lo está, enchufe el adaptador de CA en otra toma eléctrica.

Los indicadores luminosos de encendido/batería indican lo siguiente:

### *Batería encendida:*

- Blanco fijo: el sistema está funcionando con la batería
- Amarillo fijo: batería baja
- Amarillo parpadeante: batería muy baja
- Blanco parpadeante: el equipo está en modo de espera

*Adaptador de CA encendido:*

- Blanco fijo: el sistema está encendido y la batería está cargada
- Blanco parpadeante: el equipo está en modo de espera

## Problemas con la memoria

### Si tiene problemas con la memoria

- Compruebe si el módulo de memoria es compatible con el equipo. El equipo admite memoria DDR3. Para obtener información sobre el tipo de memoria admitida por el equipo, consulte “Especificaciones básicas” en la página 52.
- Ejecute los Dell Diagnostics (consulte “Dell Diagnostics” en la página 37).
- Vuelva a colocar los módulos de memoria (consulte el *Manual de servicio* del sitio Web de la asistencia de Dell en [support.dell.com](http://support.dell.com)) para asegurarse de que el equipo se está comunicando correctamente con la memoria.

## Bloqueos y problemas con el software

**Si un programa deja de responder:** cierre el programa:

1. Pulse <Ctrl><Mayús><Esc> simultáneamente.
2. Seleccione la ficha **Aplicaciones**.
3. Seleccione el programa que ha dejado de responder.
4. Haga clic en **Finalizar tarea**.

### Si el equipo deja de responder

 **AVISO:** Es posible que se pierdan datos si no puede apagar el sistema operativo.

Apague el equipo. Si no puede conseguir que responda pulsando una tecla o moviendo el ratón, pulse el botón de alimentación hasta que se apague el equipo y a continuación, reinicie el equipo.

## Solución de problemas

**Si aparece una pantalla azul fija:** apague el equipo. Si no puede conseguir que responda pulsando una tecla o moviendo el ratón, pulse el botón de alimentación hasta que se apague el equipo y a continuación, reinicie el equipo.

### Si tiene otros problemas de software

- Conserve siempre copias de seguridad de su información importante.
- Utilice un programa de exploración de virus para comprobar el equipo.
- Guarde y cierre todos los archivos o programas abiertos y apague el equipo a través del menú **Inicio** .
- Compruebe la documentación del software o póngase en contacto con el fabricante de software para obtener información sobre la solución de problemas:
  - Asegúrese de que el programa sea compatible con el sistema operativo instalado en el equipo.
  - Asegúrese de que el equipo cumple los requisitos mínimos de hardware necesarios para ejecutar el software. Consulte la documentación del software para obtener más información.
  - Asegúrese de que el programa esté instalado y configurado correctamente.
  - Si es necesario, desinstale el programa y, a continuación, vuelva a instalarlo.
  - Escriba cualquier mensaje de error que pueda mostrarse para ayudarle a resolver el problema.



# Uso de las herramientas de soporte

## Centro de soporte técnico de Dell

El Centro de soporte técnico de Dell le ayuda a encontrar el servicio, asistencia técnica e información específica sobre el sistema que necesita. Para obtener más información sobre el Centro de soporte técnico de Dell y las herramientas de soporte disponibles, haga clic en la ficha **Servicios de support.dell.com**.



Haga clic en el icono  de la barra de tareas para ejecutar la aplicación. La página principal le facilita vínculos para acceder a:

- Autoayuda (solución de problemas, seguridad, rendimiento del sistema, red e Internet, copias de seguridad y recuperación, y Windows Vista®)
- Alertas (alertas de soporte técnico importantes para su equipo)

- Asistencia de Dell (soporte técnico con DellConnect™, servicio de atención al cliente, formación y tutoriales, cómo obtener ayuda de Dell con una llamada de teléfono y exploración en línea con PC CheckUp)
- Acerca del sistema (documentación del sistema, información sobre la garantía, información sobre el sistema, actualizaciones y accesorios)

En la parte superior de la página principal del Centro de soporte técnico de Dell se muestra el número del modelo de su sistema con la etiqueta de servicio y el código de servicio rápido.

Para obtener más información sobre el Centro de soporte técnico de Dell, consulte la *Guía tecnológica de Dell* en el disco duro o en el sitio Web de la asistencia de Dell en **support.dell.com**.

## Mensajes del sistema

Si el equipo tiene un problema o un error, es posible que muestre un mensaje del sistema que le ayudará a identificar la causa y la acción que se necesita para resolver el problema.

 **NOTA:** Si el mensaje que recibe no figura en los siguientes ejemplos, consulte la documentación del sistema operativo o del programa que se estaba ejecutando cuando ha aparecido el mensaje. Alternativamente, puede ver el *Manual de servicio* en el sitio Web de la asistencia de Dell en **support.dell.com** o consultar “Cómo ponerse en contacto con Dell” en la página 48 para obtener ayuda.

**Alert! Previous attempts at booting this system have failed at checkpoint [nnnn]. For help in resolving this problem, please note this checkpoint and contact Dell Technical Support (¡Alerta! Los intentos previos de iniciar este sistema han dado error en el punto de**

**comprobación [nnnn]. Para ayudar a resolver este problema, anote el punto de comprobación y llame a Soporte técnico de Dell):** el equipo no pudo completar la rutina de inicio varias veces consecutivas por el mismo error (consulte “Cómo ponerse en contacto con Dell” en la 48 para obtener ayuda).

**CMOS checksum error (Error en suma de comprobación CMOS):** posible fallo en la placa base o la batería del reloj en tiempo real está baja. Sustituya la batería. Consulte el *Manual de servicio* en el sitio Web de la asistencia de Dell en **support.dell.com** o consultar “Cómo ponerse en contacto con Dell” en la página 48 para obtener ayuda.

**CPU fan failure (Fallo del ventilador de la CPU):** ha habido un fallo en el ventilador de la CPU. Cambie el ventilador. Consulte el *Manual de servicio* en el sitio Web de la asistencia de Dell en **support.dell.com**.

**Hard-disk drive failure (Error de la unidad de disco duro):** posible fallo de la unidad de disco duro durante la prueba de inicio (consulte “Cómo ponerse en contacto con Dell” en la página 48 para obtener ayuda.

**Hard-disk drive failure (Error de lectura de la unidad de disco-duro):** posible fallo de la unidad de disco duro durante la prueba de inicio (consulte “Cómo ponerse en contacto con Dell” en la página 48 para obtener ayuda.

**Keyboard failure (Error en el teclado):** el teclado ha dado error o el cable del teclado está suelto.

**No boot device available (No hay ningún dispositivo de inicio disponible):** no hay partición de inicio en la unidad de disco duro, el cable de la unidad de disco duro está suelto o no existe ningún dispositivo de inicio.

- Si la unidad de disco duro es el dispositivo de inicio, asegúrese de que los cables están conectados y de que la unidad está instalada correctamente y dividida en particiones como dispositivo de inicio.

- Introduzca la configuración de sistema y asegúrese de que la información de la secuencia de inicio es correcta o consulte el *Manual de servicio* del sitio Web de la asistencia de Dell en [support.dell.com](http://support.dell.com).

**No timer tick interrupt (No hay interrupción de tic de temporizador):** un chip en la placa base puede no funcionar bien o hay un fallo en la placa base. Consulte el *Manual de servicio* en el sitio Web de la asistencia de Dell en [support.dell.com](http://support.dell.com).

**USB over current error (Error de sobrecorriente del USB):** desconecte el dispositivo USB. El dispositivo USB necesita más potencia para poder funcionar correctamente. Utilice una fuente de alimentación externa para conectarlo o, si el dispositivo tiene dos cables USB, conecte los dos.

**NOTICE - Hard Drive SELF MONITORING SYSTEM** has reported that a parameter has exceeded its normal operating range. Dell recommends that you back up your data regularly. A parameter out of range may or may not indicate a potential hard drive problem (NOTA: El SISTEMA DE AUTOVIGILANCIA del disco duro ha detectado que un parámetro excede de su margen normal de funcionamiento. Dell recomienda que realice copias de seguridad con regularidad. Un parámetro que se halle fuera del margen puede indicar o no un problema potencial de la unidad de disco duro): error S.M.A.R.T, posible error de la unidad de disco duro. Esta función puede estar activada o desactivada en la configuración del BIOS. Consulte "Cómo ponerse en contacto con Dell" en la página 48.

## Solucionador de problemas de hardware

Si durante la instalación del sistema operativo un dispositivo no se detecta o bien se detecta pero no está configurado correctamente, puede utilizar el **solucionador de problemas de hardware** para resolver la incompatibilidad.

Para iniciar el solucionador de problemas de hardware:

1. Haga clic en **Inicio**  → **Ayuda y soporte técnico**.
2. Escriba `hardware troubleshooter` (solucionador de problemas de hardware) en el campo de búsqueda y pulse <Enter> para iniciar la búsqueda.
3. En los resultados de la búsqueda seleccione la opción que mejor describa el problema y siga el resto de pasos para solucionarlo.

## Dell Diagnostics

Si tiene problemas con el equipo, realice las pruebas del apartado “Bloqueos y problemas con el software” de la página 31 y ejecute Dell Diagnostics antes de ponerse en contacto con Dell para solicitar asistencia técnica.

Se recomienda imprimir este proceso antes de empezar.

 **NOTA:** Los Dell Diagnostics sólo funcionan en los equipos Dell.

### Inicio de los Dell Diagnostics

Los Dell Diagnostics están situados en una partición oculta para la utilidad de diagnóstico (Diagnostic) de la unidad de disco duro.

1. Asegúrese de que el equipo está conectado a una toma eléctrica que se sepa funciona correctamente.
2. Mantenga pulsada la tecla <Fn> mientras presiona el botón de encendido para encender el sistema.

3. Siga las instrucciones que aparecen en la pantalla.

 **NOTA:** Si su equipo no puede mostrar una imagen de pantalla, ejecutando los diagnósticos se inicia la prueba de pantalla. Los diagnósticos emitirán unos pitidos mientras prueban la pantalla. Si la pantalla aún no muestra nada, trate de conectar un monitor externo o póngase en contacto con Dell. Consulte “Cómo ponerse en contacto con Dell” en la página 48.

# Opciones de Restaurar el sistema

Dispone de los métodos siguientes para restaurar el sistema operativo:

- La función System Restore (Restaurar sistema) devuelve el equipo a un estado operativo anterior sin que esto afecte a los archivos de datos. Utilice Restaurar Sistema como la primera solución para recuperar su sistema operativo y conservar los archivos de datos.
- Factory Image Restore de Dell restaura su unidad de disco duro al estado operativo en el que estaba cuando adquirió el equipo. Factory Image Restore de Dell borra permanentemente todos los datos de la unidad de disco duro y quita cualquier programa que se haya instalado después de haber recibido el equipo. Use Factory Image Restore de Dell únicamente si Restaurar sistema no soluciona su problema en el sistema operativo.

- Si ha recibido un disco del Sistema operativo con el equipo, puede utilizarlo para restaurar el sistema operativo. Sin embargo, utilizar el disco del sistema operativo también provoca la eliminación de todos los datos de la unidad de disco duro. Utilícelo sólo si la función Restaurar sistema no resolvió el problema del sistema operativo.

## Restaurar el sistema

El sistema operativo Windows proporciona la opción Restaurar sistema, que permite volver a un estado operativo anterior del equipo (sin que ello afecte a los archivos de datos) si, al realizar cambios en el hardware, en el software o en otros valores del sistema, el equipo se encuentra en un estado operativo no deseado. Cualquier cambio que haga Restaurar el sistema en el equipo será totalmente reversible.

➡ **AVISO:** Realice copias de seguridad periódicas de los archivos de datos. La función Restaurar sistema no supervisa ni recupera los archivos de datos.

✍ **NOTA:** Los procedimientos descritos en este documento corresponden a la vista predeterminada de Windows, de modo que es posible que no sean de aplicación si configura el equipo Dell™ con la vista clásica de Windows.

### Inicio de Restaurar el sistema

1. Haga clic en **Iniciar** .
2. En el cuadro **Iniciar búsqueda** escriba `Restaurar sistema` y pulse <Enter>.

✍ **NOTA:** Es posible que aparezca la ventana **Control de cuentas de usuario**. Si es usted un administrador del equipo, haga clic en **Continuar**; en caso contrario, póngase en contacto con su administrador para continuar con la acción que desee.

3. Haga clic en **Siguiente** y siga las restantes indicaciones de la pantalla.

En el caso de que Restaurar sistema no resuelva el problema, puede deshacer la última restauración del sistema.

### Cómo deshacer la última restauración del sistema

✍ **NOTA:** Antes de deshacer la última restauración del sistema, guarde y cierre todos los archivos abiertos y cierre todos los programas. No modifique, abra ni suprima ningún archivo ni programa hasta que la restauración del sistema haya finalizado.

1. Haga clic en **Iniciar** .
2. En el cuadro **Iniciar búsqueda** escriba `Restaurar sistema` y pulse <Enter>.
3. Seleccione **Deshacer la última restauración** y haga clic en **Siguiente**.

### Factory Image Restore de Dell

➔ **AVISO:** Al utilizar Factory Image Restore de Dell se borrarán permanentemente todos los datos de la unidad de disco duro y se eliminarán las aplicaciones o controladores instalados después de haber recibido el equipo. Si es posible, cree una copia de seguridad de todos los datos antes de utilizar estas opciones. Use Factory Image Restore de Dell únicamente si Restaurar sistema no soluciona su problema en el sistema operativo.

 **NOTA:** Es posible que Factory Image Restore de Dell no esté disponible en determinados países o determinados equipos.

Utilícelo solamente como último recurso para restaurar su sistema operativo. Esta opción restaura su unidad de disco duro al estado operativo en el que estaba cuando adquirió el equipo. Todos los programas o archivos que haya añadido desde que recibió el equipo, incluidos los archivos de datos, se eliminarán de forma permanente de la unidad de disco duro. Los archivos de datos pueden ser documentos,

hojas de cálculo, mensajes de correo electrónico, fotografías digitales, archivos de música, etc. Si es posible, cree una copia de seguridad de todos los datos antes de utilizar Factory Image Restore de Dell.

### Ejecución de Factory Image Restore de Dell

1. Encienda el equipo.
2. Cuando aparezca el logotipo de Dell, pulse <F8> varias veces para acceder a la ventana **Vista Advanced Boot Options** (Opciones avanzadas de inicio de Vista).
3. Seleccione **Repair Your Computer** (Reparar el equipo). Aparecerá la ventana **System Recovery Options** (Opciones de recuperación del sistema).
4. Seleccione un diseño de teclado y, a continuación, haga clic en **Siguiente**.
5. Para acceder a las opciones de recuperación, inicie sesión como usuario local. Para acceder a la indicación de comando, escriba `administrador` en el campo **Nombre de usuario** y haga clic en **Aceptar**.



- Haga clic en **Dell Factory Image Restore**. Aparecerá la pantalla de bienvenida de **Dell Factory Image Restore**.
  -  **NOTA:** Dependiendo de la configuración, es posible que tenga que seleccionar **Dell Factory Tools** → **Dell Factory Image Restore**.
- Haga clic en **Siguiente**. Se mostrará la pantalla de **confirmación de borrado de datos**.
  -  **NOTA:** Si no desea continuar con Factory Image Restore, haga clic en **Cancelar**.
- Haga clic en la casilla de verificación para confirmar que desea continuar reformateando la unidad de disco duro y restaurando el software del sistema a los valores de fábrica y, a continuación, haga clic en **Siguiente**.

El proceso de restauración comenzará. Esto puede llevar cinco o más minutos. Se mostrará un mensaje cuando el sistema operativo y las aplicaciones preinstaladas hayan sido restaurados a los valores de fábrica.
- Haga clic en **Finalizar** para reiniciar el equipo.

## Reinstalación del sistema operativo

### Antes de comenzar

Si está considerando volver a instalar el sistema operativo de Windows para corregir un problema con un controlador instalado recientemente, inténtelo primero utilizando Volver al controlador anterior de dispositivos Windows. Si con esto no se soluciona el problema, utilice la función Restaurar sistema para que el sistema operativo vuelva al estado anterior a la instalación del nuevo controlador de dispositivo. Consulte “Restaurar el sistema” en la página 38.

-  **AVISO:** Antes de llevar a cabo la instalación, haga una copia de seguridad de todos los archivos de datos en el disco duro principal. En las configuraciones convencionales de disco duro, la unidad de disco duro es la primera que detecta el equipo.

## Opciones de Restaurar el sistema

Para volver a instalar Windows, necesitará los elementos siguientes:

- Soporte multimedia del *Sistema operativo* de Dell
- Soporte multimedia *Drivers and Utilities* de Dell

 **NOTA:** El soporte *Drivers and Utilities* de Dell contiene controladores que fueron instalados durante el montaje del equipo. Utilice el soporte multimedia *Drivers and Utilities* de Dell para cargar todos los controladores necesarios. En función de la región desde la que se realizó el pedido del equipo, o de si solicitó el soporte, los soportes multimedia *Drivers and utilities* y *Sistema operativo* de Dell podrían no entregársele con el equipo.

### Reinstalación de Windows Vista®

El proceso de reinstalación puede tardar entre una y dos horas. Una vez finalizada la reinstalación del sistema operativo, deberá reinstalar los controladores de dispositivo y el software antivirus, entre otros.

1. Guarde y cierre los archivos que tenga abiertos y salga de todos los programas.

2. Inserte el disco del *sistema operativo*.
3. Haga clic en **Salir** si aparece el mensaje **Instalar Windows**.
4. Reinicie el equipo.
5. Cuando aparezca el logotipo DELL, pulse <F12> inmediatamente.

 **NOTA:** Si espera demasiado y aparece el logotipo del sistema operativo, siga esperando hasta que aparezca el escritorio de Microsoft® Windows®; a continuación, apague el equipo e inténtelo de nuevo.

 **NOTA:** Los pasos a continuación cambian la secuencia de inicio sólo una vez. En el siguiente inicio, el equipo se iniciará con los dispositivos especificados en el programa de configuración del sistema.

6. Cuando aparezca la lista de dispositivos de inicio, resalte **Unidad de CD/DVD/CD-RW** y pulse <Entrar>.
7. Pulse cualquier tecla para iniciar desde CD-ROM. Siga las instrucciones de la pantalla para realizar la instalación.

# Obtención de ayuda

Si tiene problemas con su equipo, puede realizar los siguientes pasos para diagnosticar y solucionar el problema:

1. Consulte “Solución de problemas” en la página 29 para ver información y procedimientos relativos al problema que esté experimentando el equipo.
2. Consulte “Dell Diagnostics” en la página 37 para ver los procedimientos sobre cómo ejecutar los Dell Diagnostics.
3. Rellene la “Lista de verificación de diagnósticos” en la página 48.
4. Utilice la amplia gama de servicios en línea de Dell disponibles en el sitio web Dell Support ([support.dell.com](http://support.dell.com)) para obtener ayuda sobre la instalación y los procedimientos de solución de problemas. Consulte los “Servicios en línea” en la página 44 para ver una lista más completa de la asistencia en línea de Dell.

5. Si los pasos descritos anteriormente no han resuelto el problema, consulte el apartado “Cómo ponerse en contacto con Dell” en la página 48.

 **NOTA:** Llame al servicio de asistencia técnica desde un teléfono situado cerca del equipo para que puedan guiarle en los procedimientos necesarios.

 **NOTA:** Es posible que el sistema de código de servicio rápido de Dell no esté disponible en todos los países.

Cuando el sistema telefónico automatizado de Dell lo solicite, marque el código de servicio rápido para dirigir su llamada directamente al personal de servicio que corresponda. Si no tiene un código de servicio rápido, abra la carpeta **Dell Accesorios** (Accesorios Dell), haga doble clic en el icono **Express Service Code** (Código de servicio rápido) y siga las instrucciones que se indican.

 **NOTA:** Algunos de los servicios no siempre están disponibles en todos los lugares fuera de la parte continental de EE.UU. Póngase en contacto con su representante local de Dell para obtener información sobre su disponibilidad.

## Servicio al cliente y asistencia técnica

El servicio de asistencia de Dell está disponible para responder sus preguntas sobre el hardware Dell. Nuestro personal de asistencia utiliza diagnósticos informatizados para proporcionar respuestas rápidas y precisas.

Para ponerse en contacto con el servicio de asistencia de Dell, consulte el apartado “Antes de llamar” en la página 47 y, a continuación, vea la información de contacto de su región o visite [support.dell.com](http://support.dell.com).

## DellConnect™

DellConnect es una sencilla herramienta de acceso en línea que permite al asociado de servicio y asistencia de Dell acceder a su equipo a través de una conexión de banda ancha, diagnosticar su problema y repararlo bajo su supervisión. Para más información, visite el sitio [Web support.dell.com](http://Web support.dell.com) y haga clic en **DellConnect**.

## Servicios en línea

Puede aprender de productos y servicios Dell en los sitios web siguientes:

- [www.dell.com](http://www.dell.com)
- [www.dell.com/ap](http://www.dell.com/ap) (únicamente para países asiáticos y del Pacífico)
- [www.dell.com/jp](http://www.dell.com/jp) (únicamente para Japón)
- [www.euro.dell.com](http://www.euro.dell.com) (únicamente para Europa)
- [www.dell.com/la](http://www.dell.com/la) (únicamente para países de Latinoamérica y Caribe)
- [www.dell.ca](http://www.dell.ca) (únicamente para Canadá)

Puede acceder al servicio de asistencia de Dell a través de los siguientes sitios Web y direcciones de correo electrónico:

Sitios web de soporte técnico de Dell

- **support.dell.com**
- **support.jp.dell.com** (únicamente para Japón)
- **support.euro.dell.com** (únicamente para Europa)

Direcciones de correo electrónico de soporte técnico de Dell

- **mobile\_support@us.dell.com**
- **support@us.dell.com**
- **la-techsupport@dell.com** (únicamente para países de Latinoamérica y Caribe)
- **apsupport@dell.com** (únicamente para países asiáticos y del Pacífico)

Direcciones de correo electrónico de marketing y ventas de Dell

- **apmarketing@dell.com** (sólo para países asiáticos y del Pacífico)

- **sales\_canada@dell.com** (únicamente para Canadá)

Protocolo de transferencia de archivos (FTP) anónimo

- **ftp.dell.com**

Inicie sesión como usuario: `anonymous` (anónimo) y utilice su dirección de correo electrónico como contraseña.

## Servicio AutoTech

El servicio de asistencia técnica automatizada de Dell—AutoTech—proporciona respuestas grabadas a las preguntas más frecuentes formuladas por los clientes de Dell acerca de sus equipos portátiles y de sobremesa.

Cuando llame a AutoTech, utilice un teléfono de tonos para seleccionar los temas relativos a sus preguntas. Para ver instrucciones sobre el acceso al número de teléfono al que llamar en su región, consulte “Cómo ponerse en contacto con Dell” en la página 48.

### Servicio automatizado de estado de pedidos

Para comprobar el estado de un pedido de cualquier producto Dell que haya solicitado, puede dirigirse a **support.dell.com** o llamar al servicio automatizado de comprobación de estado de los pedidos. Un contestador automático le solicitará los datos necesarios para localizar el pedido e informarle sobre su estado. Para ver el número de teléfono al que llamar en su región por problemas con el pedido, consulte “Cómo ponerse en contacto con Dell” en la página 48.

Si tiene algún problema con un pedido (por ejemplo, si falta alguna pieza, hay piezas equivocadas o la factura es incorrecta), póngase en contacto con el departamento de atención al cliente de Dell. Tenga a mano la factura o el albarán cuando haga la llamada. Para ver el número de teléfono al que llamar en su región, consulte “Cómo ponerse en contacto con Dell” en la página 48.

### Información sobre productos

Si necesita información sobre otros productos disponibles de Dell o si desea realizar un pedido, visite la página web de Dell en **www.dell.com**. Para saber el número de teléfono al que debe llamar para hablar con un especialista en ventas, consulte “Cómo ponerse en contacto con Dell” en la página 48.

### Devolución de productos para su reparación en garantía o para su abono

Prepare todos los artículos que vaya a devolver, ya sea para su reparación bajo garantía o para su abono, de la manera siguiente:

1. Llame a Dell para obtener un número de autorización para devolución de material y anótelos de forma clara y evidente en la parte exterior de la caja.
2. Para ver el número de teléfono al que llamar en su región, consulte “Cómo ponerse en contacto con Dell” en la página 48.

3. Incluya una copia de la factura y una carta que describa el motivo de la devolución.
4. Incluya una copia de la Lista de verificación de diagnósticos (consulte “Lista de verificación de diagnósticos” en la página 48) indicando las pruebas que ha ejecutado y todos los mensajes de error mostrados por los Dell Diagnostics (consulte “Dell Diagnostics” en la página 37).
5. Si la devolución es para obtener un abono, incluya todos los accesorios que pertenezcan a los artículos que desea devolver (cables de alimentación, software, guías, etc.).
6. Embale el equipo que vaya a devolver en el embalaje original (o uno equivalente).
7. El usuario se responsabiliza de los gastos de envío. Asimismo, tiene la obligación de asegurar el producto devuelto y asumir el riesgo en caso de pérdida durante el envío a Dell. No se aceptará el envío de paquetes a portes debidos.
8. Cualquier devolución que no satisfaga los requisitos indicados no será aceptada por el departamento de recepción de Dell y le será devuelta.

## Antes de llamar

 **NOTA:** Tenga a mano el código de servicio rápido cuando llame. Este código contribuirá a que el sistema de asistencia telefónica automatizada de Dell gestione de manera más eficiente su llamada. También se le puede pedir su Etiqueta de servicio (la etiqueta de servicio y el código de servicio rápido se muestran en la página de bienvenida del Centro de soporte técnico de Dell).

Recuerde rellenar la siguiente Lista de verificación de diagnósticos. Si es posible, encienda el equipo antes de llamar a Dell para solicitar asistencia y haga la llamada desde un teléfono que esté cerca de éste. Es posible que se le pida que escriba algunos comandos con el teclado, que proporcione información detallada durante las operaciones o que pruebe otros procedimientos para solucionar problemas que únicamente pueden realizarse con el equipo. Asegúrese de tener a mano la documentación del equipo.

### Lista de verificación de diagnósticos

- Nombre:
- Fecha:
- Dirección:
- Teléfono:
- Etiqueta de servicio (código de barras en la parte posterior o inferior del equipo):
- Código de servicio rápido:
- Número de autorización para devolución de material (si se lo ha proporcionado un técnico de asistencia de Dell):
- Sistema operativo y versión:
- Dispositivos:
- Tarjetas de expansión:
- ¿El equipo está conectado a una red? Sí/No
- Red, versión y adaptador de red:
- Programas y versiones:

Consulte la documentación del sistema operativo para determinar el contenido de los archivos de inicio del equipo. Si el equipo está conectado a una impresora, imprima todos los archivos. Si no puede imprimirlos, tome nota del contenido de cada archivo antes de llamar a Dell.

- Mensaje de error, código de sonido o código de diagnóstico:
- Descripción del problema y procedimientos de solución que ha realizado:

### Cómo ponerse en contacto con Dell

Los clientes de Estados Unidos pueden llamar al 800-WWW-DELL (800-999-3355).



**NOTA:** Si no tiene una conexión a Internet activa, puede encontrar información en la factura de compra, el albarán o el catálogo de productos de Dell.



Dell facilita diversas opciones de soporte y servicio en línea y por teléfono. La disponibilidad varía en función del país y el producto. Es posible que algunos de los servicios no se encuentren disponibles en su área.

Para ponerse en contacto con Dell por problemas de ventas, soporte técnico o del servicio de atención al cliente:

1. Visite **support.dell.com**.
2. Verifique su país o región en el menú desplegable **Elija un país/región** de la parte inferior de la página.
3. Haga clic en **Contacte con nosotros** de la parte izquierda de la página.
4. Seleccione el enlace del servicio o soporte que necesite.
5. Elija el método para ponerse en contacto con Dell que le resulte más conveniente.

# Localización de más información y Recursos

## Si necesita:

Reinstalar el sistema operativo.

Ejecutar el programa de diagnósticos del equipo, reinstalar el software del sistema o actualizar controladores del equipo y archivos Léame.

Tener más información sobre el sistema operativo, mantenimiento de periféricos, RAID, Internet, Bluetooth®, redes y correo electrónico.

Actualizar el equipo con memoria nueva o adicional o una nueva unidad de disco duro.

Reinstalar o cambiar una pieza gastada o defectuosa.

## Consulte:

su soporte del *Sistema operativo*.

el soporte *Drivers and Utilities* de Dell.



**NOTA:** Las actualizaciones de controladores y documentación se encuentran en el sitio Web de la asistencia de Dell™ en **support.dell.com**.

la *Guía tecnológica de Dell* instalada en el disco duro.

el *Manual de servicio* del sitio Web de la asistencia de Dell en **support.dell.com**.



**NOTA:** En algunos países, abrir o cambiar piezas del equipo puede anular la garantía. Compruebe la garantía y la política de devoluciones antes de manipular el interior del equipo.

**Si necesita:**

---

Encontrar la etiqueta de servicio/código de servicio rápido: deberá usar la etiqueta de servicio para identificar el equipo en **support.dell.com** o para ponerse en contacto con la asistencia técnica.

---

Encontrar acceso a controladores y descargas. Acceder al soporte técnico y ayuda sobre el producto.

Comprobar el estado del pedido de nuevas compras.

Encontrar soluciones y respuestas a preguntas comunes.

Localizar información de las últimas actualizaciones sobre cambios en el equipo o material avanzado de referencia técnica para técnicos o usuarios experimentados.

---

**Consulte:**

---

la parte frontal o posterior de su equipo, o la página de bienvenida del Centro de soporte técnico de Dell.

---



el sitio de la asistencia de Dell en **support.dell.com**.

# Especificaciones básicas

## Modelo de sistema

Studio XPS 1340

Esta sección ofrece información básica que puede necesitar al instalar o actualizar controladores, así como al actualizar el equipo. Para ver las especificaciones con más detalle, consulte el *Manual de servicio* en el sitio Web de la asistencia de Dell en [support.dell.com](http://support.dell.com).

 **NOTA:** Las ofertas pueden variar según la región. Para obtener más información sobre la configuración del equipo, haga clic en **Inicio**  → **Ayuda y soporte técnico** y seleccione la opción para ver la información acerca de su equipo.

## Procesador

Tipo	Caché L2
Intel® Core™ 2 Duo	3 MB/6 MB
Frecuencia de bus externa	1066 MHz

## ExpressCard

Controlador de ExpressCard	GeForce 9400M G
Conector de ExpressCard	una ranura de ExpressCard (54 mm)
Tarjetas admitidas	ExpressCard/34 (34 mm) ExpressCard/54 (54 mm) 1,5 V y 3,3 V
Tamaño del conector de la ExpressCard	De 26 patas

**Memoria**

Conectores	Dos zócalos SO-DIMM accesibles internamente
Capacidades	512 MB, 1 GB y 2 GB
Tipo de memoria	1066 MHz DDR3 SO-DIMM
Configuración de memoria posible	1 GB, 1,5 GB, 2 GB, 3 GB y 4 GB

 **NOTA:** Para obtener instrucciones sobre la actualización de la memoria, consulte el *Manual de servicio* en el sitio Web de la asistencia de Dell Support en [support.dell.com](http://support.dell.com).

**Información del equipo**

Conjunto de chips del sistema	GeForce 9400M G
Amplitud del bus de datos	64 bits
Amplitud del bus de DRAM	Buses de 64 bits de doble canal (2)
Amplitud del bus de direcciones del procesador	32 bits
EPROM rápida	16 Mbit
Bus de gráficos	PCI-E X16
Bus PCI	32 bits

**Comunicaciones**

Tipo de módem	Módem externo USB V.92 56 K
Controlador del módem	Módem de hardware
Interfaz del módem	Bus serie universal (USB)

## Especificaciones básicas

### Comunicaciones

---

Adaptador de red	LAN 10/100/1000 Ethernet en la placa base
Inalámbrica	WLAN interna (minitarjeta de tamaño medio), minitarjeta con tecnología inalámbrica Bluetooth®, minitarjetas UWB ExpressCard WWAN Tecnología inalámbrica Bluetooth®

### Vídeo

---

#### *Diferenciado*

Tipo de vídeo	integrado en la placa base
Controlador de vídeo	GeForce 9500M (GeForce 9400M G + GeForce 9200M GS)
Memoria de vídeo	Memoria dedicada de 256 MB

### Vídeo

---

<i>UMA</i>	
Tipo de vídeo	integrado en la placa base
Controlador de vídeo	GeForce 9400M G
Memoria de vídeo	basada en la memoria del sistema
Interfaz LCD	LVDS
Soporte multimedia de la pantalla	VGA, HDMI y DisplayPort

### Audio

---

Tipo de audio	Audio de alta definición canal 5.1
Controlador de audio	IDT 92HD73C HDA Codec

**Audio**

Conversión estereofónica	24 bits (de analógico a digital y de digital a analógico)
Interfaz interna	Audio de alta definición
Interfaz externa	Conector de entrada de micrófono de función dual, dos conectores de auriculares o altavoces estéreo
Altavoz	Dos altavoces de 4 ohmios
Amplificador de altavoz interno	2 vatios por canal
Controles de volumen	Menús de programa, botones de control multimedia

**Puertos y conectores**

IEEE 1394a	Conector serie de cuatro patas
Mini-Card (minitarjeta)	Dos ranuras Mini-Card tipo IIIA, una ranura Mini-Card de medio tamaño
Adaptador de red	Puerto RJ-45 10/100/1000
USB	Un conector de 4 patas compatible con USB 2.0
eSATA	Un conector combinado eSATA/USB de 4 patas
Vídeo	Conector de 15 orificios
HDMI	Conector de 19 patas
DisplayPort	Conector de 20 patas

## Especificaciones básicas

### Pantalla

---

Tipo (AntiGlare)	WLED WXGA de 13,3 pulgadas CCFL WXGA de 13,3 pulgadas
<i>Dimensiones:</i>	
Altura	286,08 mm (11,26 pulg)
Anchura	178,8 mm (7,03 pulg)
Diagonal	337,8 mm (13,29 pulg)
Resolución máxima	1280 x 800
Frecuencia de actualización	60 Hz
Ángulo de funcionamiento	0° (cerrado) a 140°
Luminosidad	225 mín. 270 tip. cd/m <sup>2</sup> (media puntos LED 5) 180 mín. 198 tip. cd/m <sup>2</sup> (media puntos CCFL 5)

### Pantalla

---

#### Ángulos de vista:

Horizontal	±40° (CCFL) mín. ±50° (LED) mín.
Vertical	+15°/–30° (CCFL) mín. +40°/–50° (LED) mín.
Separación entre píxeles	0,2235 mm
Controles	El brillo se puede controlar mediante accesos directos de teclado (consulte la <i>Guía tecnológica de Dell</i> para obtener más información).

### Teclado (Retroiluminado)

---

Número de teclas	86/103 (EE.UU. y Canadá); 87/104 (Europa); 90/107 (Japón)
Diseño	QWERTY/AZERTY/Kanji



**Cámara**

Píxel	1,3/2,0 megapíxeles
Resolución de vídeo	320 x 240 ~ 1600 x 1200 (640 x 480 a 30 fps)
Ángulo de visión en diagonal	66°

**Ratón táctil**

Resolución de posición X/Y (modo de tabla de gráficos)	240 cpi
<i>Tamaño:</i>	
Anchura	Área activa mediante sensor 61,9 mm (2,43 pulg)
Altura	Rectángulo de 39,04 mm (1,53 pulg)

**Batería**

Tipo	“Inteligente” de iones de litio de 6 celdas/9 celdas
Profundidad	50,39 mm (1,98 pulg) (6/9 celdas)
Altura	26,3 mm (0,8 pulg) (6 celdas) 41,9 mm (1,6 pulg) (9 celdas)
Anchura	204,9 mm (8,03 pulg) (6 celdas) 259,3 mm (10,2 pulg) (9 celdas)
Peso	0,33 kg (0,7 lb) (6 celdas) 0,48 kg (1,06 lb) (9 celdas)
Voltaje	11,1 V CC
Cargar hora cuando el equipo está apagado (aproximada)	4 horas

## Especificaciones básicas

### Batería

---

Tiempo de funcionamiento El tiempo de funcionamiento de la batería depende de las condiciones de funcionamiento y puede disminuir de manera significativa en determinadas condiciones de consumo intensivo (consulte la *Guía tecnológica de Dell* para más información).

Duración (aproximada) 300 ciclos de carga y descarga

#### *Intervalo de temperatura:*

En funcionamiento De 0° a 35 °C (32° a 95 °F)

En almacenamiento -40° a 65 °C (-40° a 149 °F)

Batería de tipo botón CR-2032

### Adaptador de CA

---

Tensión de entrada 100–240 V CA

Intensidad de entrada (máxima) 1,5 A

Frecuencia de entrada 50–60 Hz

Potencia de salida 65 W o 90 W

Intensidad de salida (90 W) 5,62 A (máximo a un pulso de 4 segundos)  
4,62 A (continua)

Intensidad de salida (65 W) 4,34 A (máximo a un pulso de 4 segundos)  
3,34 A (continua)

Tensión nominal de salida 19,5 V CC

#### *Dimensiones:*

*65 W (serie E)*

Altura 16 mm (0,62 pulg)

**Adaptador de CA**

Anchura	64 mm (2,51 pulg)
Profundidad	127 mm (5 pulg)
Peso (sin cables)	0,29 kg (0,64 lb)
<i>90 W (serie E)</i>	
Altura	16 mm (0,62 pulg)
Anchura	70 mm (2,75 pulg)
Profundidad	147 mm (5,7 pulg)
Peso (sin cables)	0,345 kg (0,76 lb)

*Intervalo de temperatura:*

En funcionamiento	De 0° a 35 °C (32° a 95 °F)
En almacenamiento	-40° a 65 °C (-40° a 149 °F)

**Características físicas**

Altura	De 22,5 mm a 37,2 mm (0,88 pulg a 1,46 pulg)
Anchura	319,3 mm (12,57 pulg)
Profundidad	236,15 mm (9,29 pulg)
Peso (con batería de 6 celdas):	
Configurable a menos de	2,2 kg (4,9 lb)

**Entorno del equipo***Intervalo de temperatura:*

En funcionamiento	De 0° a 35 °C (32° a 95 °F)
En almacenamiento	-40° a 65 °C (-40° a 149 °F)

## Especificaciones básicas

### Entorno del equipo

---

#### *Humedad relativa (máxima):*

En funcionamiento      10% a 90%  
(sin condensación)

En almacenamiento      5% a 95%  
(sin condensación)

Vibración máxima (utilizando un espectro de vibración aleatoria que simula el entorno del usuario):

En funcionamiento      0,66 GRMS

En almacenamiento      1,3 GRMS

Impacto máximo (medido con la unidad de disco duro en posición con cabezales aparcados y un pulso de media onda sinusoidal durante 2 ms):

En funcionamiento      110 G

En almacenamiento      163 G

### Entorno del equipo

---

#### *Altitud (máxima):*

En funcionamiento      –15,2 a 3048 m  
(–50 a 10 000 pies)

En almacenamiento      –15,2 a 10 668 m  
(–50 a 35 000 pies)

Nivel de contaminación transmitido por el aire      G2 o menos, según se define en la ISA-S71.04-1985

# Índice

## A

adaptador de alimentación  
tamaño y peso **58, 59**

## B

bus de expansión **53**

## C

Centro de soporte técnico de Dell **33**  
cómo ponerse en contacto con Dell en línea **48**  
compatibilidad de memoria **52, 53**  
conexión  
a Internet **10**  
conexión a Internet **10**  
conexión de red  
ajuste **29**  
conexión de red inalámbrica **29**

configuración, antes de comenzar **5**  
conjunto de chips **53**  
conservación de la energía **27**  
controladores y descargas **51**  
copias de seguridad  
creación **28**

## D

daños, evitarlos **5**  
datos, copias de seguridad **28**  
DellConnect **44**  
Dell Diagnostics **37**  
Dell Factory Image Restore **38**  
devoluciones de garantía **46**  
direcciones de correo electrónico  
para soporte técnico **45**

## Índice

direcciones de correo electrónico de asistencia **45**

discos

expulsar **19**

uso **19**

DVD, reproducción y creación **27**

## E

energía

conservación **27**

envío de productos

para devolución o reparación **46**

equipo, configuración **5**

especificaciones **52**

estado del pedido **46**

## F

flujo de aire, dejar **5**

funciones de software **26**

## G

Guía tecnológica de Dell

para obtener más información **50**

## I

Indicadores luminosos de estado del dispositivo **14**

inicio de sesión en FTP, anónimo **45**

instalación del soporte **5**

ISP

Proveedor de servicios de Internet **10**

## L

Lista de verificación de diagnósticos **48**

llamar a Dell **47**

localización de más información **50**

## M

mensajes del sistema **34**

**O**

opciones de soporte horizontal y vertical **5**

**P**

personalización

    su configuración de energía **27**

    su escritorio **27**

posibilidades del equipo **26**

problemas de energía, solución **30**

problemas de hardware

    diagnosticar **36**

procesador **52**

productos

    información y compra **46**

**R**

recursos, localizar más **50**

red de cable

    cable de red, conexión **8**

regletas de alimentación, uso **6**

reinstalación de Windows **38**

restauración de imagen de fábrica **40**

restaurar sistema **38**

**S**

servicio al cliente **44**

Servicio AutoTech **45**

sitios de asistencia

    en todo el mundo **44**

Sitio Web de la asistencia técnica de Dell **51**

Solucionador de problemas de hardware **36**

soporte del equipo **5**

soporte técnico **44**

**U**

unidad de disco

    tamaños de disco admitidos **19**

## Índice

### **V**

ventilación, asegurar **5**

### **W**

Windows, reinstalación **38**

Windows Vista®

configuración **10**

volver a instalar **42**